



COMUNE DI MILAZZO

4° Settore Ambiente Territorio e Lavori Pubblici
6° Servizio Politca del Territorio

N. 416

Del 09.11.2017

Acquisizione opere edilizie abusive a seguito di accertamento di inottemperanza ad ordinanza di ingiunzione a demolire n. 1 del 10.01.2017

IL DIRIGENTE

VISTA la proposta di Determinazione di cui all'oggetto, il cui testo è trascritto nel documento allegata alla presente per farne parte integrante e sostanziale;

VISTO il vigente Regolamento comunale di organizzazione degli uffici e dei servizi, approvato con delibera di Giunta Municipale n° 267 del 15.06.1999 e successive modifiche;

VISTE le Leggi Regionali:

- 11.12.1991, n. 48 e successive modifiche con la quale è stata recepita la Legge 8.06.1990, n. 142;
- 08 settembre 1998, n. 23;
- 26 agosto 1993, n. 7;
- 23 dicembre 2000, n. 30;

VISTO il Decreto Legislativo 18 agosto 2000, n. 267;

RITENUTO di dover far proprio il contenuto formale e sostanziale del provvedimento proposto;

DETERMINA

Di fare propria e, quindi, di approvare, la proposta di determinazione relativa all'oggetto nel testo risultante

DISPONE la trasmissione della presente, a cura del Responsabile del procedimento, agli Organi ed agli Uffici indicati nella suddetta proposta.

Dalla Residenza Municipale, li 09.11.2017

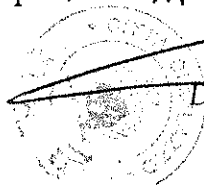

IL DIRIGENTE

Dott.ssa Giuseppa Puleo

OGGETTO: Acquisizione opere edilizie abusive a seguito di accertamento di inottemperanza ad ordinanza di ingiunzione a demolire n. 1 del 10.01.2017

PROPOSTA DI DETERMINAZIONE

VISTA E RICHIAMATA l'ordinanza n. 1 del 10 gennaio 2017 con quale è stato ingiunto al sig., di demolire, entro il termine di novanta giorni dalla notifica, le opere abusivamente eseguite in via, in assenza di concessione edilizia, oggi permesso di costruire, consistenti in n. 4 manufatti identificati con le lettere A, B, C, e G nel verbale di violazioni edilizie ed urbanistiche del 2 maggio 2016;

PRESO ATTO che la predetta ordinanza è stata notificata alla ditta interessata in data 3.02.2017;

ACCERTATO che avverso l'ordinanza n. 1/2017 la ditta ha proposto ricorso al TAR di Catania e che non risulta agli atti del fascicolo alcuna ordinanza cautelare di sospensione dell'esecuzione del provvedimento impugnato;

VISTO il verbale di accertamento redatto da personale del Corpo di Polizia Locale e tecnico comunale in data 3.10.2017 dal quale risulta che la ditta non ha ottemperato all'ordinanza di ingiunzione a demolire n. 1 del 10 gennaio 2017;

RICHIAMATO il disposto dell'art. 31, comma 3°, del DPR 380/01, recepito in Sicilia con legge regionale n. 16 del 10/08/2016, il quale prevede che *"Se il responsabile dell'abuso non provvede alla demolizione e al ripristino dello stato dei luoghi nel termine di novanta giorni dall'ingiunzione il bene e l'area di sedime, nonché quella necessaria, secondo le vigenti prescrizioni urbanistiche, alla realizzazione di opere analoghe a quelle abusive sono acquisiti di diritto gratuitamente al patrimonio del Comune. L'area acquisita non può comunque essere superiore a dieci volte la complessiva superficie utile abusivamente costruita."*;

CONSIDERATO che ai sensi del citato art. 31 del D.P.R. 380/01 l'effetto costitutivo dell'acquisizione gratuita al patrimonio comunale si è prodotto con l'infruttuoso decorso del termine di 90 giorni assegnato per ottemperare all'ingiunzione a demolire e che, pertanto, il presente atto ha carattere di mero atto ricognitivo con efficacia dichiarativa ed a contenuto vincolato ed è rilevante ai soli effetti dell'immissione in possesso e della trascrizione nei registri immobiliari, e ciò in linea con la giurisprudenza consolidata secondo cui la costruzione abusiva non tempestivamente demolita entro il termine di novanta giorni dalla relativa ingiunzione deve ritenersi acquisita *ope legis* al patrimonio del Comune;

ACCERTATA l'inottemperanza all'ordinanza di ingiunzione a demolire n. 1 del 10 gennaio 2017 come da verbale redatto dal Corpo di Polizia Locale in data 3.10.2017;

VISTA la relazione tecnica redatta in data 6 novembre 2017, che si allega al presente provvedimento per farne parte integrante e sostanziale, nella quale sono descritte e rappresentate le opere abusive e l'area da acquisire al patrimonio comunale;

propone

- di prendere atto che le opere abusivamente realizzate in via Santa Marina, in assenza di concessione edilizia, a seguito dell'accertata inottemperanza all'ordinanza di ingiunzione a demolire n. 1 del 10 gennaio 2017 emessa a carico di, sono acquisite di diritto gratuitamente al patrimonio indisponibile del Comune unitamente all'area della superficie di mq. 648,70 costituita da spezzoni di terreno facenti parte della particella n. 1608 del foglio di mappa n. 15.
Il tutto meglio descritto e rappresentato nella relazione tecnica del 6.11.2017 allegata al presente provvedimento per farne parte integrante e sostanziale.
- di prendere altresì atto che il presente provvedimento, ai sensi del 4° comma dell'art. 31 del DPR 380/01, previa notifica agli interessati, costituisce titolo per l'immissione in possesso e per la trascrizione nei Registri Immobiliari.
- Ai sensi del comma 5 dell'art. 31 del DPR 380/01 "l'opera acquisita è demolita con ordinanza del Dirigente o del Responsabile del competente ufficio comunale a spese dei responsabili dell'abuso, salvo che con deliberazione consiliare non si dichiari l'esistenza di prevalenti interessi pubblici e sempre che l'opera non contrasti con rilevanti interessi urbanistici, ambientali o di rispetto dell'assetto idrogeologico".

D I S P O N E

1. la notifica del presente provvedimento al sig. sopra meglio generalizzato;
2. la trasmissione:
 -  al Sindaco per conoscenza e per l'eventuale controllo attivo sull'andamento della gestione e dei relativi atti gestionali;
 - al 1° Settore Servizio di Segreteria Generale ai sensi e per gli effetti di cui al comma 3 dell'art. 42 del vigente Regolamento generale degli uffici e dei servizi;
 - all'Ufficio Messaggi Notificatori, in formato elettronico, per la pubblicazione all'Albo Pretorio.

IL RESPONSABILE DEL PROCEDIMENTO

Dott.ssa Rosita Giorgianni





Città di Milazzo

4° SETTORE

Ambiente - Territorio - Lavori Pubblici

6° Servizio - Politica del Territorio

VIA F. CRISPI, 10 - 98057 MILAZZO (ME)
PARTITA IVA E COD. FISC. 00226540839

e-mail: politicatorritorio@comune.milazzo.me.it

CENTRALINO 090 9231 111

FAX 090 9231 300

Relazione tecnica ai fini dell'acquisizione ai sensi del 3° comma dell'art. 31 del d.p.r. 380/01

Ai fini di quanto disposto e descritto dall'art. 31 del D.P.R. n. 380/2001, si dà atto:

1. che le opere abusivamente realizzate, in assenza di concessione edilizia oggi permesso di costruire, in via Santa Marina presso il complesso agrituristico "Il Gelsomino Ritrovato", oggetto dell'ordinanza n. 01 del 10.01.2017 emessa a carico del signor ~~_____~~, risultano costituite dai manufatti identificati alle lettere A - B - C e G nel verbale di violazioni edilizie ed urbanistiche del 02.05.2016, hanno una superficie complessiva di circa mq. 64,87 ed un volume di circa mq. 127,33, con accesso dalla via Santa Marina;
2. che attualmente i manufatti fanno parte dell'area identificata catastalmente al foglio di mappa n. 15, particella 1608;
3. che nel vigente P.R.G. del comune approvato con D.A. n. 958/89 del 24/07/1989, il lotto di terreno ricade in zona territoriale omogenea "E" normata dall'art. 26 delle Norme Tecniche di Attuazione che "comprende tutte le aree del territorio comunale non classificate diversamente e destinate all'attività agricola ed a quelle connesse con l'esercizio dell'agricoltura";
4. che, dal verbale di accertamento per verifica esecuzione ordinanza del 03.10.2017, a firma del geometra Angelo Coccia, dall'ispettore Giuseppe Manzo e dall'Assistente Capo di P.L. Monica Lombardo, risulta che le opere di cui all'ordinanza n. 1 del 10.01.2017 non sono state demolite;
5. che ai sensi del 3° comma dell'art. 31 del D.P.R. n. 380/01, l'area da acquisire al patrimonio comunale, in uno con gli immobili, è quella necessaria alla realizzazione di opere analoghe a quelle abusivamente realizzate e non può essere superiore a dieci volte la complessiva superficie utile abusivamente costruita;
6. che, considerato l'indice di densità edilizia della zona relativamente alla realizzazione di fabbricati di civile abitazione, pari a 0,03 mc/mq, l'area necessaria per l'esecuzione di opere analoghe risulterebbe di circa mq. 4.244,00;
7. che, nella fattispecie, l'area da acquisire non può essere superiore a mq. 648,70 (dieci volte la complessiva superficie utile abusivamente realizzata), ed è rappresentata da spezzoni di

terreno della superficie complessiva di mq. 648,70 ricadenti nel terreno di proprietà del sig. ~~.....~~ (particella 1608 del foglio 15) comprensivi dell'area di sedime dei manufatti. Tale area è compiutamente rappresentata con campitura in grigio nelle alle-
gate planimetrie nel rapporto 1: 2000 e 1:500;

8. l'accesso ed il regresso alle aree acquisite si eserciterà attraverso la via Santa Marina.

- 6 NOV 2017

Il tecnico istruttore

Geom. Antonino LA VERGA

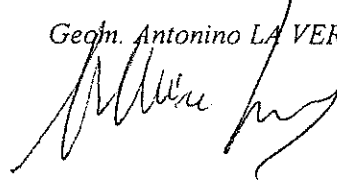

N=47100

E=20700

Direzione Provinciale di Messina Ufficio Provinciale - Territorio - Direttore TOMMASO PRIOLO

Vis. tel. esente per fini istituzionali

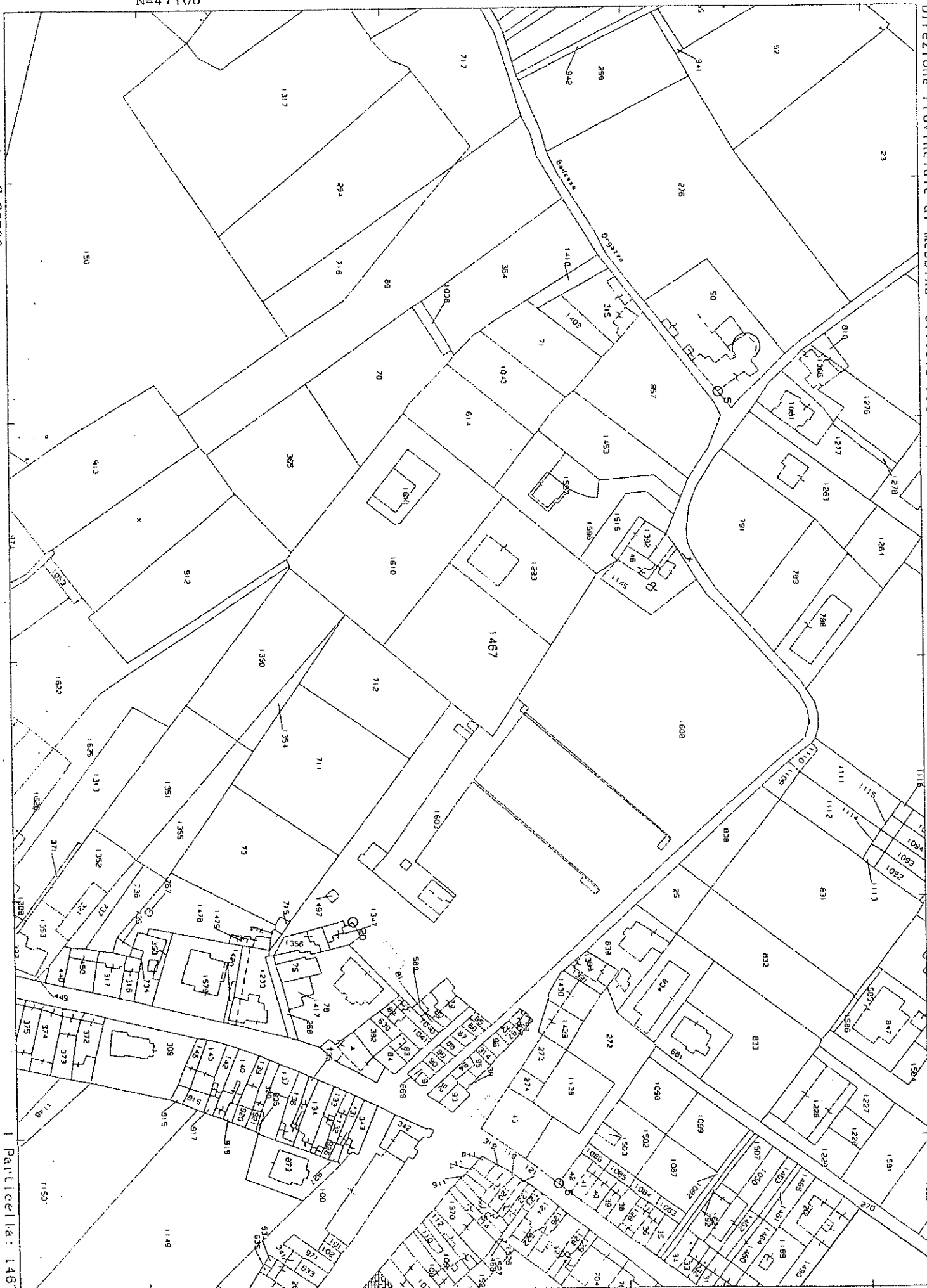

I Particella: 1467

Comune: MILAZZO
Foglio: 15

Scala originale: 1:2000
Dimensione cornice: 534.000 x 378.000 metri

18-Ott-2017 11:54:18
Prot. n. T141488/2017

PLANIMETRIA GENERALE rapp. 1:2000

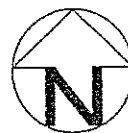

[---] LOTTO DI PROPRIETA' DELLA DITTA CERRI VALERIO & C. S.p.A.

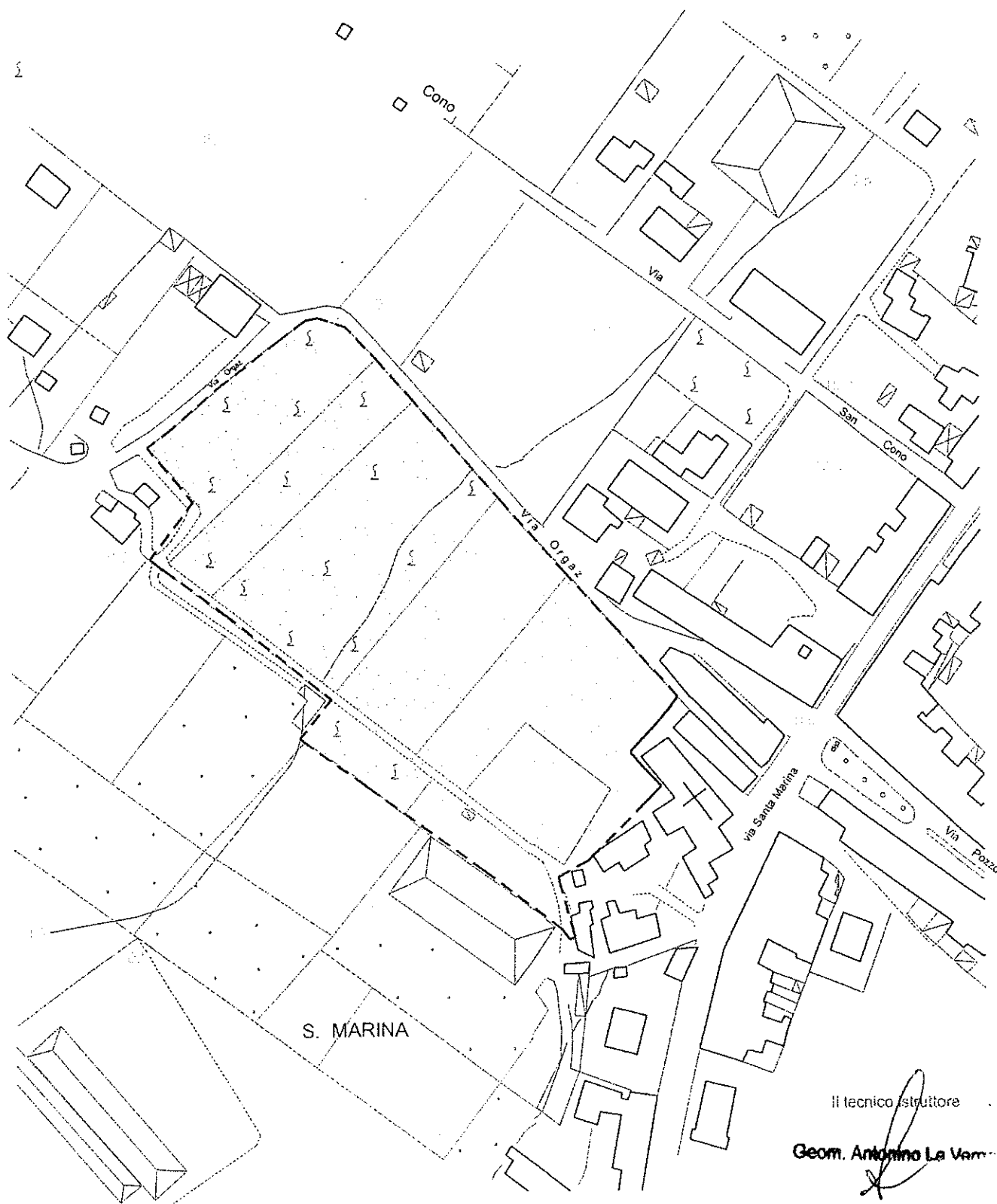

PLANIMETRIA CATASTALE rapp. 1:2000



 LOTTO DI PROPRIETA' DELLA DITTA COTELLI - AREA E (p.lla 1603 e 1608 del foglio 15)

 AREA DI SEDIME DEI FABBRICATI A, B, C e G (mq. 64,80)

 AREA DA ACQUISIRE : mq. 648,70 comprendente l'area di sedime dei fabbricati

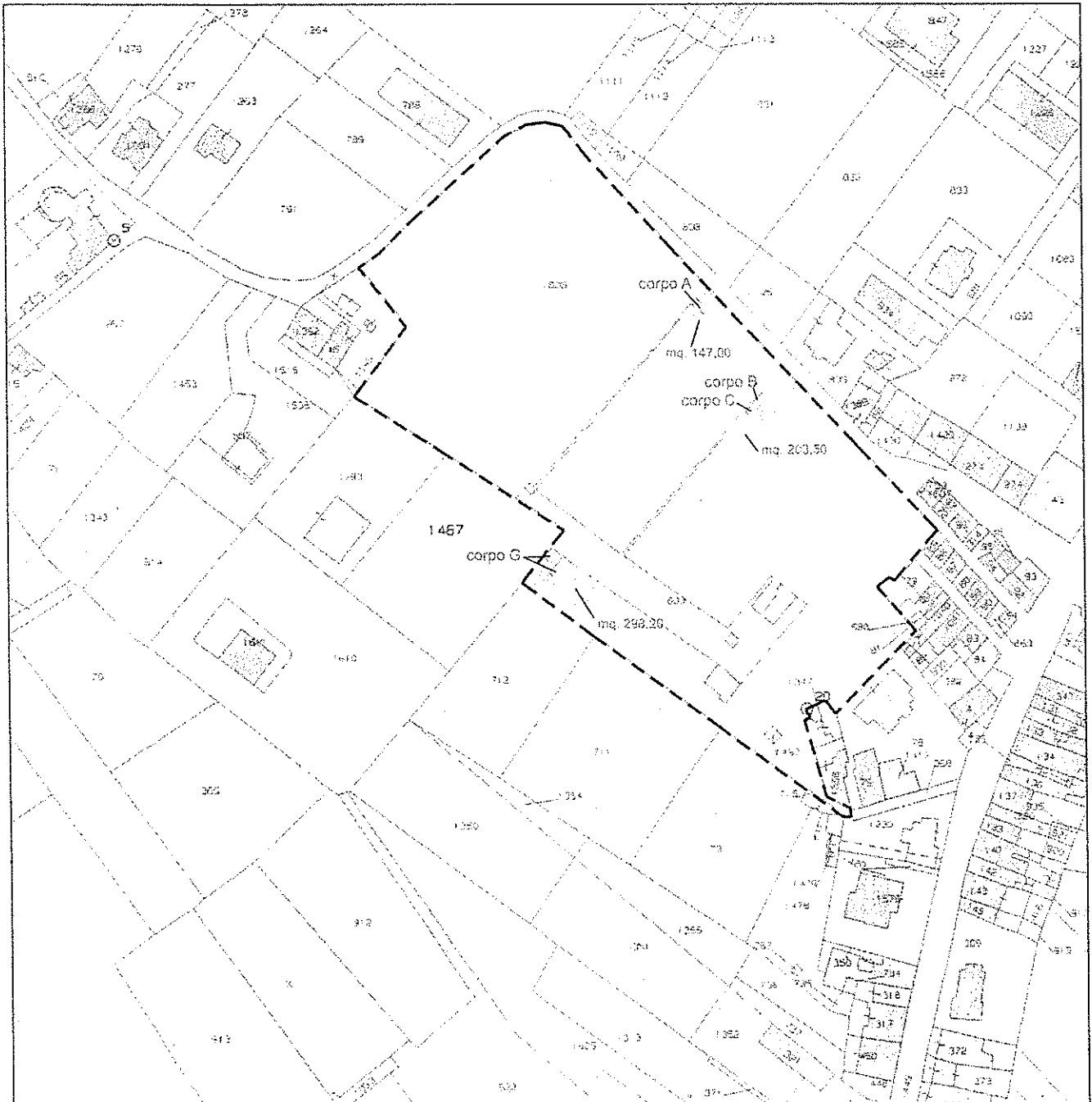

Il tecnico isuttore

Geom.  Antonino La Verna

PLANIMETRIA rapp. 1:500

 AREA DI SEDIME DEI FABBRICATI A, B, C e G (mq. 64,80)

 AREA DA ACQUISIRE : mq. 648,70 comprendente l'area di sedime dei fabbricati

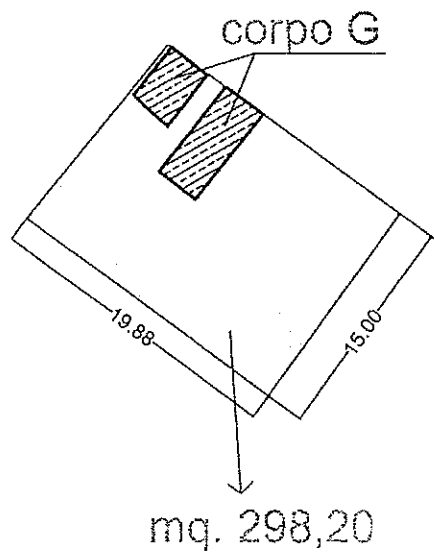
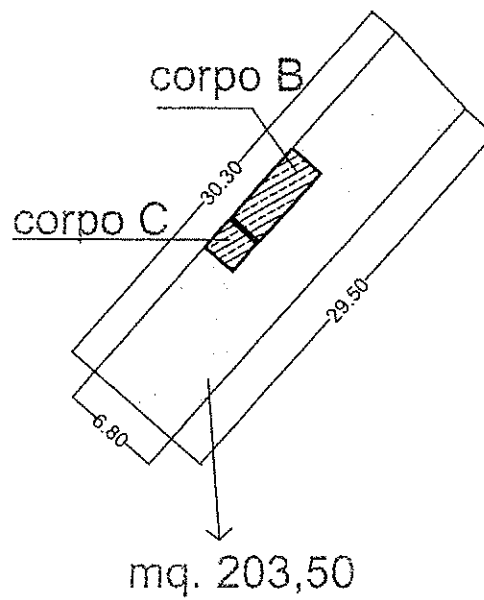
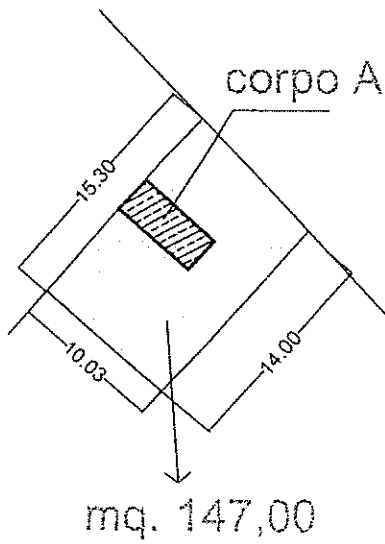

Geom. Antonio La Verga

